

Uživatelská příručka
Power Magic Ultra Battery B-130X



Manuály, zákaznickou podporu a časté dotazy najdete na <https://blackvue.cz>
tel: +420 777-032-513 | email: info@blackvue.cz

Bezpečnostní doporučení

Nerozebírejte, neopravujte ani neupravujte výrobek | V případě vniknutí do zařízení jakékoli cizí látky, ihned odpojte napájecí kabel | Neobsluhujte přístroj za jízdy | Neinstalujte přístroj tam, kde to může bránit ve výhledu řidiče | Nepoužívejte poškozený ani jinak upravený napájecí kabel | Použijte kabel dodaný výrobcem | Neprovádějte operaci s přístrojem mokřkýma rukama | Neinstalujte přístroj v místech s vysokou vlhkostí, s obsahem hořlavých plynů nebo kapalin | Nenechávejte přístroj v dosahu kojence, dětí či domácích zvířat | Během čištění vozidla zabraňte vniknutí vody nebo čisticích prostředků do zařízení | Kontrolujte, aby konektor napájecího kabelu zůstal čistý | Používejte správné vstupní napětí | Nezakrývejte zařízení | Nestříkejte čisticí prostředek přímo na povrch zařízení | Použití přístroje mimo optimální rozmezí teplot (-20 °C ~ 70 °C) může zpomalit či omezit funkčnost přístroje nebo způsobit jeho poruchu. Ujistěte se, že je přístroj správně nainstalován | Používání výrobku po dlouhou dobu může způsobit jeho zahřátí a způsobit popálení | Nepoužívejte rozebraný přístroj |

Doporučujeme provádět montáž zařízení v montážních střediscích Blackvue. Adresu montážního centra Blackvue v ČR lze nalézt na webové stránce Blackvue (<https://blackvue.cz>)

Odpojte napájecí kabel, pokud se přístroj Blackvue po dlouhou dobu nepoužívá.

Informace o shodě FCC

FCC část 15.19 Vyjádření

Toto zařízení vyhovuje části 15 pravidel FCC. Provoz je podmíněn následujícím:

- (1) Toto zařízení nesmí způsobovat škodlivé rušení
- (2) Toto zařízení musí akceptovat jakékoliv rušení, včetně rušení, které může způsobit nežádoucí provoz.

FCC část 15.105 Prohlášení (třída B)

Toto zařízení bylo testováno a bylo potvrzeno, že splňuje limity pro digitální zařízení třídy B podle části 15 pravidel FCC.

Tyto limity jsou navrženy tak, aby poskytovaly přiměřenou ochranu proti škodlivému rušení v bytové instalaci. Toto zařízení generuje, používá a může vyzařovat vysokofrekvenční energii a pokud není instalováno a používáno v souladu s pokyny, může způsobit škodlivé rušení rádiové komunikace. Neexistuje však žádná záruka, že v určité instalaci nedojde k rušení.

Pokud toto zařízení způsobuje škodlivé rušení rozhlasového nebo televizního příjmu, což lze zjistit vypnutím a zapnutím zařízení, uživatel se pokusí odstranit rušení jedním z následujících způsobů:

- zvýšit odstup mezi zařízením a přijímačem
- zapojit zařízení do jiné zásuvky na obvodu, která se nachází dále od přijímače
- vyžádá pomoc prodejce nebo zkušeného rozhlasového / televizního technika

FCC Část 15.21 Prohlášení

Jakékoli změny nebo změny, které nebyly výslovně schváleny stranou odpovědnou za dodržování předpisů, by mohly zrušit oprávnění uživatele provozovat toto zařízení.



Toto elektrozařízení nepatří do komunálního odpadu

BlackVue Power Magic Ultra Battery B-130X

Baterie Power Magic Ultra je navržena tak, aby napájela auto kameru Blackvue v parkovacím režimu bez použití auto baterie vašeho vozidla.

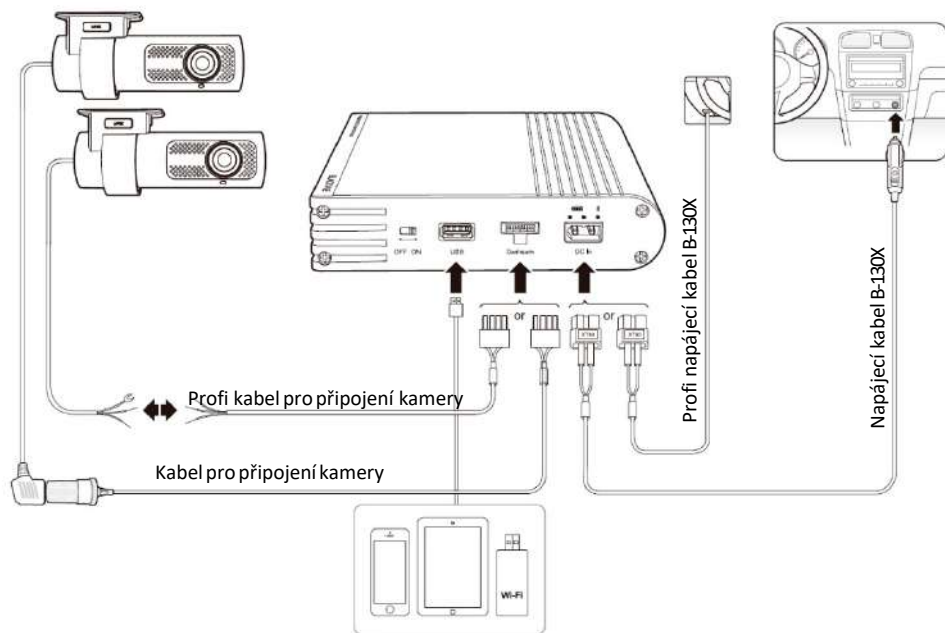

Bezpečnostní instrukce

Nesprávné použití akumulátoru Power Magic Ultra B-130X může vést k špatnému výkonu a může způsobit přehřátí, zapálení, výbuch atd. Pro správné používání výrobku dodržujte následující pokyny: Seznamte se s obsahem uživatelské příručky před použitím výrobku. Používejte pouze originální kabely Blackvue, dodávané výrobcem. V případě výměny kontaktujte zákaznickou podporu nebo nejbližšího distributora. Používejte výrobek pouze k napájení auto kamery. Nevystavujte výrobek přímému slunečnímu záření nebo teplu. Nevystavujte vysokým teplotám. Spolu se zařízením nepoužívejte rozdělovač s více zásuvkami (adaptér) zapalovače cigaret. Nepokládejte výrobek do mikrovlnné trouby nebo do prostředí s vysokým tlakem. Neopravujte ani neopravujte výrobek svépomocí. Nevyhazujte baterii ani jej nevystavujte žádnému fyzickému šoku. Nepoužívejte výrobek v elektrostatickém prostředí, protože může to způsobit poruchu ochrany baterie. Pokud produkt během používání vydává neobvyklý zápach, okamžitě jej odpojte a kontaktujte zákaznickou podporu nebo nejbližšího distributora. Pokud se baterie nabobtná, okamžitě ji přestaňte používat. Obratě se na zákaznickou podporu nebo nejbližšího distributora. Uchovávejte výrobek mimo dosah dětí a domácích zvířat. Zabraňte kontaktům kovových předmětů se svorkami napájecích a výstupních kabelů. Zajistěte, aby se baterie nedostala do kontaktu s vodou nebo jinými kapalinami. Společnost Pittasoft Co., Ltd. a ni její distributory není zodpovědné za škody způsobené otevřením nebo úpravou výrobku.

Likvidace baterie

1. Všechny elektrické a elektronické výrobky by měly být likvidovány odděleně od komunálního odpadu prostřednictvím určených sběrných zařízení, která jsou určena vládou nebo místními úřady. obraťte se na místní úřad, abyste se dozvěděli o možnostech likvidace a recyklace ve vaší oblasti.

2. Nespalujte ani nevystavujte ohni. Vystavení nadměrnému teplu může způsobit požár nebo explozi.

Komponenty

Zkontrolujte kompletační výrobku před instalací baterie Power Magic Ultra B-130X.



Power Ultra B-130X



Uživatelská příručka



Napájecí kabel B-130X



Kabel pro připojení auto kamery



Profi napájecí kabel B-130X



Profi kabel pro připojení kamery



Lepicí páska



Pojistkové pouzdro
s pojistkou 3x

Vzhled

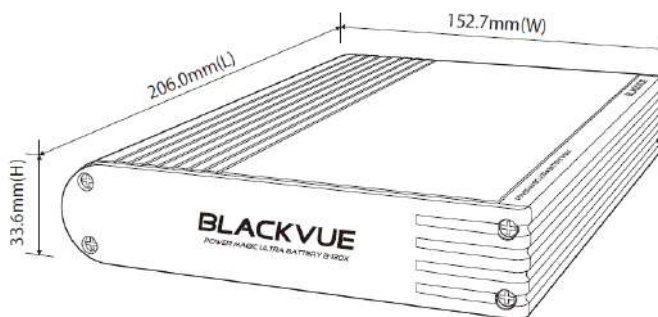

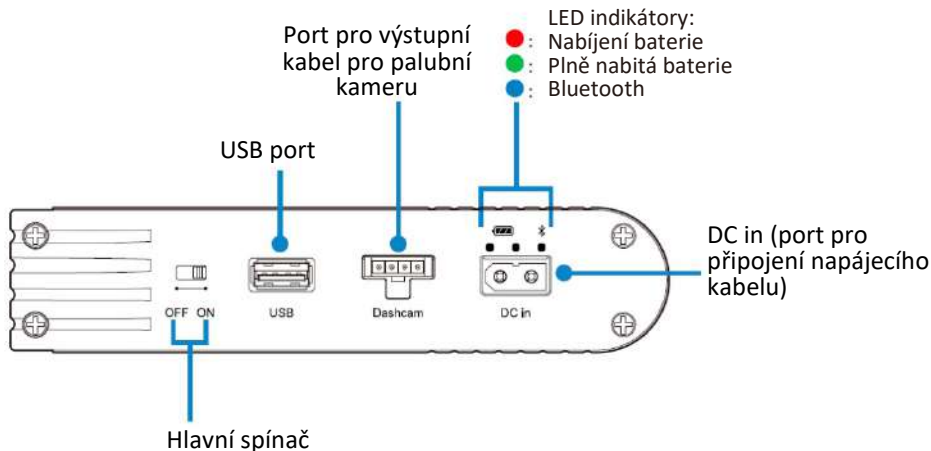

LED indikátory a zvukové upozornění (pípnutí)

	LED			Pípnutí*	
Zapnutí	●	●	●	Všechny 3 LED indikátory se zapnou spolu a pak zase vypnou jeden po druhém.	Pípá čtyřikrát
Začátek nabíjení	●	●	●	Červená LED dioda bliká po dobu 5 sek	Pípne jednou
Nabíjení	●	●	●	Červená LED svítí	
Plně nabitá baterie	●	●	●	Zelená LED svítí	
Bluetooth připojen	●	●	●	Modrá LED svítí	
Upozornění na nízké vstupní napětí	●	●	●	Červená a zelená LED blikají společně	
Varování o přehřátí	●	●	●	Červená LED a zelená LED blikají jedna po druhé	Pípá každou vteřinu

*Pípání může být deaktivováno přes Bluetooth pomocí aplikace Blackvue app. Zvuk při spouštění a pípání při varování před přehřátím nelze z bezpečnostních důvodů ztlumit.

Vlastnosti produktu

B-130X dobíjí se za jízdy a napájí Váš přístroj při parkování.

Až 30 hod napájení po 50 minutách nabíjení při pevné instalaci nebo 90 minut nabíjení ze zásuvky zapalovače (měřeno na kameře s odběrem proudu 3W a pevnou instalací baterie).

1. Kompatibilní s 2 způsoby instalace:

- DIY instalace - standardní zásuvka zapalovače cigaret (standardní 5A nabíjení); nebo
- Pevná instalace - zásuvka zapalovače cigaret s pevným kabelem do pojistkové skříně (rychlé 9A nabíjení)

2. Konfigurace nastavení pomocí technologie Bluetooth a aplikace pro smartphone

3. Kompatibilní s 12V a 24V elektrickými systémy

4. Několika obvodová ochrana baterii pro zvýšenou bezpečnost a prodlouženou životnost

5. Současně nabíjete baterii Ultra Power a nepájete svou auto kameru během jízdy.

6. Výkon se automaticky sepne tak, aby se čerpal energií z baterie Ultra Power, pokud je motor vypnutý.

7. Životnost baterie: Baterie určena pro 1500 cyklů nabití pak kapacita baterie klesne pod 80% původní hodnoty.
8. Funkce vypnutí při vysoké teplotě vypne baterii, pokud vnitřní teplota dosáhne 80°C (176°F).
9. Funkce vypnutí při nízké teplotě vypne baterii pokud vnitřní teplota klesne pod 0 °C (32°F).
10. Při vypnutí baterie Ultra Power zachovává energii po dobu delší než 1 rok.
11. port USB (5V) umožňuje současné nabíjení jiného zařízení (smartphone, mobilní Wi-Fi hotspot atd.) při napájení palubní kamery.

Průvodce instalací

1. Nastavte hlavní vypínač do polohy OFF.

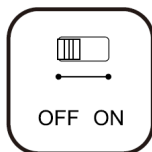

Upozornění:

Ujistěte se, že používáte originální napájecí kabely, které jsou součástí balení. V opačném případě může dojít k selhání produktu, přehřátí, vznícení atd.

Pro DIY instalaci pomocí napájecího kabelu do zásuvky zapalovače:

- a. Zapojte napájecí kabel do portu DC Ultra Battery. Druhý konec napájecího kabelu zapojte do zásuvky zapalovače cigaret.

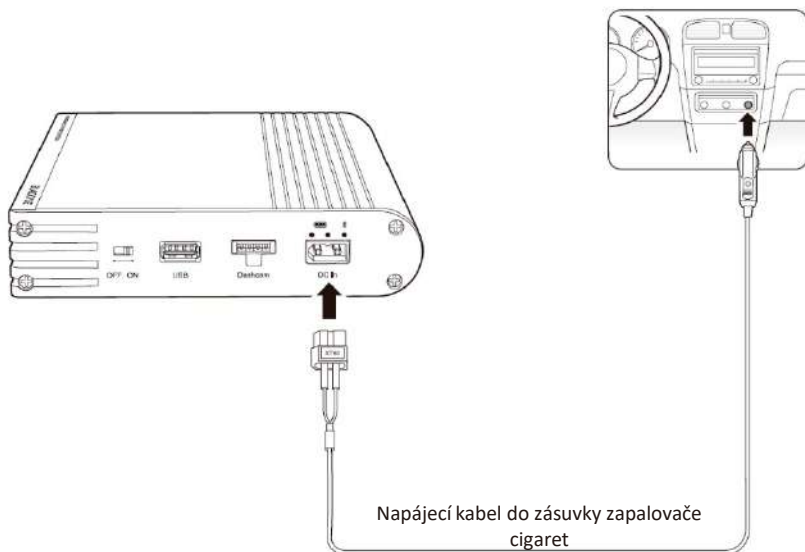

- b. Pokračujte na krok 2

nebo:

Pro pevnou instalaci pomocí profi napájecího kabelu:

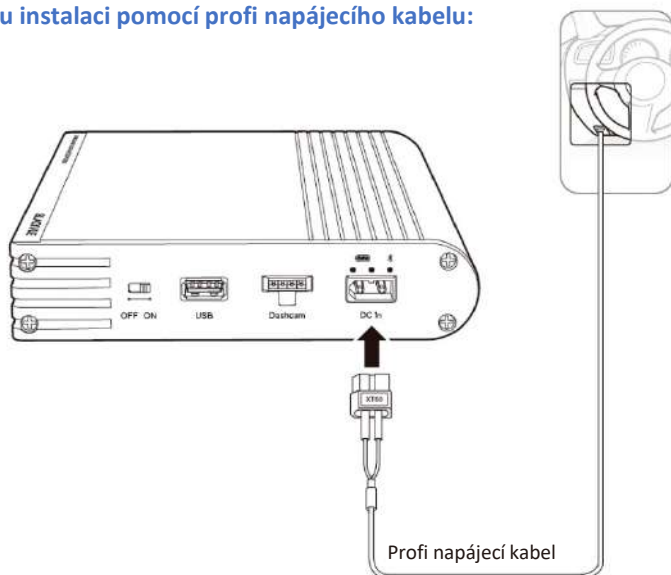

a. Připojte napájecí kabel do portu DC in Ultra Battery.

b. Podle uživatelského manuálu vozidla vyhledejte v pojistkové skřínce pojistku pro příslušenství větší než 10A. Typickými příklady jsou pojistky pro obvod zapalovače cigaret a nebo pojistka pro obvod autorádia.

Upozornění

Pokud propojíte baterii Ultra Battery s pojistkou konstantní energie (proud se dodává i po vypnutí zapalování - Constant Power - BATT), může dojít k vybití baterie vašeho vozidla. Vyjměte identifikovanou pojistku a přizpůsobte její typ jednomu ze tří druhů pojistkových koncovek (sada příslušenství k B-130X).

Vložte kabel ACC do konektoru pojistky. Použijte kleště pro spojení konektoru s drátem.

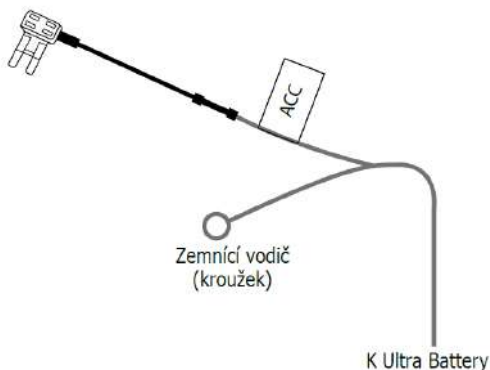

e. Vložte pojistku, kterou jste odstranili z pojistkové skřínky do slotu pojistkového pouzdra, který je nejbližší ke kontaktům na pojistce.

Poznámka

Pokud je původní pojistka nízko profilového typu MINI, použijte místo ní novou 10A mini pojistku (je součástí dodávky).

f. Vložte novou 20A pojistku do slotu do slotu pojistkového pouzdra, který je nejdále od kontaktů na pojistce.

g. vložte nové pojistkové pouzdro do pojistkového panelu.

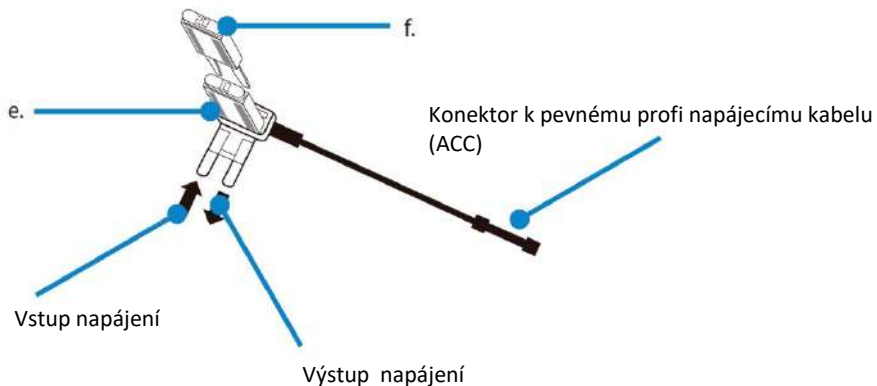

Upozornění:

Podívejte se na schéma a vložte pojistkové pouzdro ve správné orientaci. Ve správné orientaci nová pojistka (f) je napájena přímo z pojistkového slotu, aniž by byla dodatečně zatěžována původní pojistka (e).

Pokud vložíte pojistkové pouzdro opačně, může to způsobit dodatečné zatížení původní pojistky a způsobit její přepálení.

h. Připojte zemnicí koncovku (kroužek) k uzemňovacímu bodu, např. ke šroubu, který je umístěn přímo na kovové části rámu vozidla. Zajistěte připojení zemnicího vodiče ke kovovému rámu (například jeho umístěním pod šroubem).

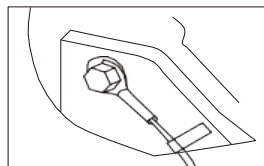

2. Zapojte napájecí nebo profi napájecí kabel pro připojení k palubní kameře do portu s označením Dashcam na Ultra Battery.

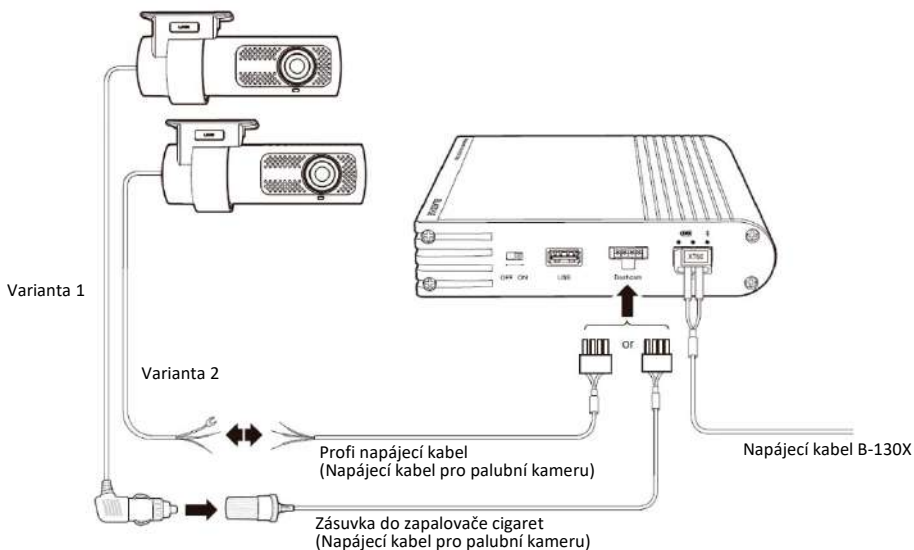

3. Připojte napájecí zásuvku kabelu palubní kamery do externí zásuvky zapalovače cigaret na konce napájecího kabelu B-130X Ultra Baterie (Varianta 1) nebo použijte profi napájecí kabel auto kamery a připojte ho ke drátům profi napájecího kabelu B-130X (Varianta 2). Návod, jak připojit kameru pomocí profi napájecího kabelu naleznete v manuálu pro palubní kameru.

Poznámka

Použijte izolační pásku pro zajištění dobrého elektrického kontaktu a spojení zásuvky.

4. Zapněte hlavní přepínač napájení do polohy ON.

5. Používejte plastové nářadí pro vložení kabelu pod gumové těsnění čelního skla. Použijte dodané pásky na suchý zip k upevnění Ultra Battery.

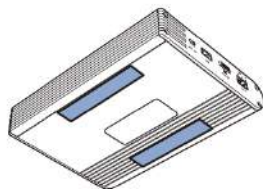
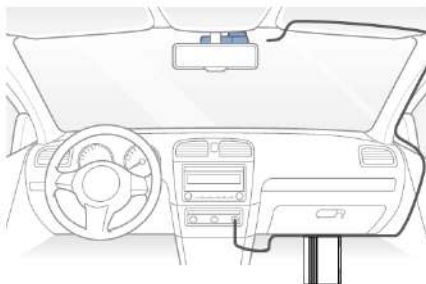

Upozornění:

Nevystavujte výrobek přímému slunečnímu záření a/nebo teplu.

Kontrola stavu baterie a změna nastavení

1. Zapněte Ultra Battery B-130X

2. Přejděte do Nastavení smartphonu a zapněte Bluetooth.

3. Vyhledejte aplikaci BlackVue v Google Play Store nebo Apple App Store a nainstalujte ji váš smartphone.

Pokud nejste uživatelem BlackVue dashcam, stáhněte si aplikaci BlackVue Battery a přejděte na krok „B“

A. Připojení baterie Ultra k aplikaci BlackVue (pouze pro uživatele palubních kamer BlackVue)

Otevřete aplikaci BlackVue a klikněte na BlackVue Battery.

b. Vyberte ze seznamu svou Ultra Battery. Pokud se vaše baterie Ultra Battery nezobrazí do 15–20 sekund, zobrazí se tlačítko Znovu prohledat (RESCAN). Klikněte na tlačítko Rescan pro obnovení seznamu

• Na každé baterii Ultra je umístěna nálepka s jedinečným ID Bluetooth.



Obrazovka s informacemi o baterii

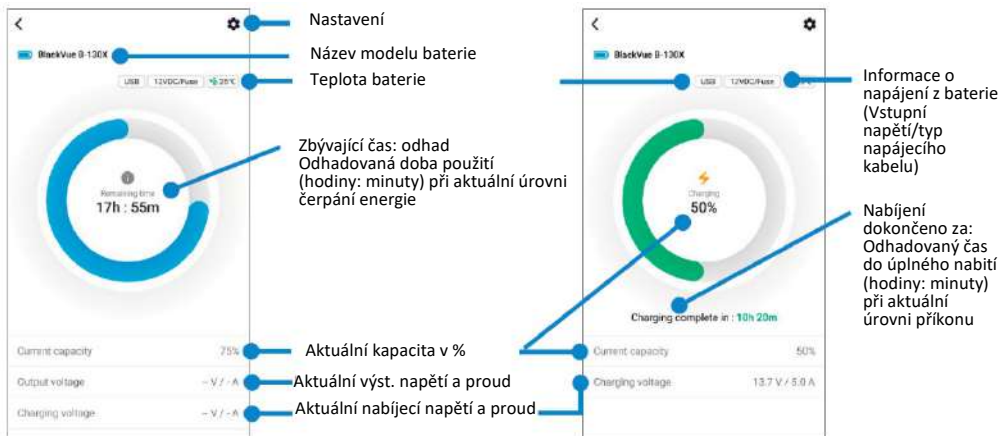

* Některé USB kabely nemusí být detekovány

Obrazovka nastavení baterie

Upozornění

V prostředí s nízkou teplotou může být účinnost power banky Ultra baterie nižší, tento stav je však pouze dočasný. Jakmile se teplota baterie vrátí na normální hodnotu, účinnost se také vrátí do normálu.

Poznámka:

Všechny zobrazené obrázky jsou pouze ilustrační. Skutečná aplikace se může lišit ze zobrazených obrázků.

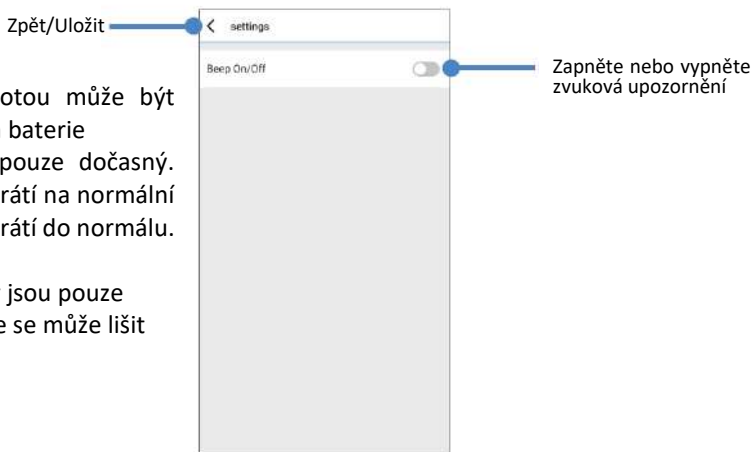

B. Připojení baterie Ultra k aplikaci Blackvue Battery

Stáhněte nainstalujte a otevřete aplikaci BlackVue Battery.

Ze seznamu vyberte svou Ultra Battery. Pokud se vaše baterie Ultra Battery nezobrazí do 15–20 sekund, zobrazí se tlačítko Znovu prohledat (RESCAN). Klikněte na tlačítko Rescan pro obnovení seznamu

- Na každé baterii Ultra je umístěna nálepka s jedinečným ID Bluetooth.

Specifikace výrobku

Model	Power Magic Ultra Battery B-130X
Barva / Velikost /Hmotnost	černa / 157,2 mm (š) x 206 mm (d) x 33.6 mm (v) / 1.537 kg
Typ článku baterie	LiFePo4
Vstupní napětí / proud	Zásuvka zapalovače cigaret: 11 V–18 V / 7.2 A (max) / 22.5 V–30 V / 3.6 A (max) Pevné připojení: 11 V–18 V / 13.0 A (max) / 22.5 V–30 V / 6.4 A (max)
Nabíjecí napětí / proud	Zásuvka zapalovače cigaret: 14.2V / 5A Pevné připojení 14.2V / 9A
Doba nabíjení	Zásuvka zapalovače cigaret (standardní nabíjení 5A): cca. 90 minut Pevné připojení (rychlé nabíjení 9A): cca. 50 minut
Doba použití	Až 30 hodin (na základě jednonábové auto kamery, při 3W)
Provozní teplota	Teplota nabíjení: 0 °C – 45 °C (32 °F – 113 °F)
	Vybíjecí teplota: -10 °C – 60 °C (14 °F – 140 °F)
	Skladovací teplota: -10 °C – 60 °C (14 °F – 140 °F)
Kritická teplota pro vypnutí	cca. 80 °C (176 °F) / pod 0°C (32°F)
Kapacita	12.8 V / 7,500 mAh / 96 Wh
Výstupní napětí / proud	11.0V - 14.2V / 2 A (max) / USB port: 4.75V-5,2V / 2A (max)

Zákaznická podpora

Pro zákaznickou podporu, manuál a případné aktualizace navštivte www.blackvue.com. nebo blackvue.cz Můžete také odeslat e-mail na odborníka podpory zákazníků na adrese cs@pittasoft.com (v angličtině) nebo na info@blackvue.cz (v češtině)

Omezená záruka

Záruční doba tohoto produktu je 24 měsíce od data prodeje. Jakákoli demontáž, změna nebo oprava výrobku zruší záruku. Náklady na opravu nebo odstranění jakékoli poruchy nebo problému způsobeného nesprávným používáním během záruční doby mohou být účtovány spotřebiteli. Výrobce ani prodejce neodpovídají za ztráty nebo škody způsobené nesprávným použitím výrobku.



Toto elektrozařízení nepatří do komunálního odpadu

Český překlad této příručky je chráněn autorským právem a všechna práva na tuto příručku jsou také chráněna zákonem. Tato příručka v českém jazyce nesmí být reprodukována, kopírována, upravována nebo přeložena do jiného jazyku bez předchozího souhlasu.

Autorizovaný dealer v ČR – STANDOL s.r.o. Novolipanská 82, 10300, Praha 10-Lipany.
IČ: 24716804, DIČ: CZ24716804

